

МІНІСТЕРСТВО ОСВІТИ І НАУКИ УКРАЇНИ  
Національний авіаційний університет



**ОСВІТНЬО – ПРОФЕСІЙНА ПРОГРАМА**

**«ДИЗАЙН»**

(найменування освітньої програми)

**Другого (магістерського) рівня вищої освіти**

за спеціальністю

**022 «Дизайн»**

(шифр та найменування спеціальності)

галузі знань

**02 «Культура і мистецтво»**

(шифр та найменування галузі)

**СМЯ НАУ ОПП 10.01.05–04–2024**

Освітньо-професійна програма  
затверджена Вченою радою Університету  
протокол № \_\_\_\_\_ від \_\_\_\_\_ 2024 р.

Голова комісії з реорганізації НАУ,  
в.о. ректора

  
\* Ксенія СЕМЕНОВА

Наказ № 251/09 від 30.05, 2024 р.

КИЇВ

	<b>Система менеджменту якості</b> <b>ОСВІТНЬО-ПРОФЕСІЙНА ПРОГРАМА</b> <b>«ДИЗАЙН»</b> Спеціальність 022 «Дизайн» Галузь знань 02 «Культура і мистецтво» Другого (магістерського) рівня вищої освіти	Шифр документа	<b>СМЯ НАУ ОПП</b> <b>10.01.05–04–2024</b>
		стор. 2 з 21	

Стандарт вищої освіти України: другий (магістерський) рівень, галузь знань 02 «Культура і мистецтво», спеціальність 022 «Дизайн».

Стандарт вищої освіти затверджено і введено в дію наказом Міністерства освіти і науки від 21.12.2018 р. № 1433.

## ЛИСТ ПОГОДЖЕННЯ освітньо-професійної програми

ПОГОДЖЕНО

Науково-методичною радою  
 Національного авіаційного університету  
 протокол № 3  
 від «16» 04 2024 р.

Голова НМР НАУ,  
 проректор з навчальної роботи  
 \_\_\_\_\_  
 Анатолій ПОЛУХІН

ПОГОДЖЕНО

Навчально-методичною редакційною радою  
 Факультету наземних споруд і аеродромів  
 протокол № 4  
 від «12» КВІТНЯ 2024 р.

Голова НМРР ФНСА,  
 \_\_\_\_\_  
 Геннадій ТАЛАВІРА

ПОГОДЖЕНО

кафедрою комп'ютерних технологій  
 дизайну і графіки  
 протокол № 7  
 від «27» березня 2024 р.  
 Завідувач кафедри

\_\_\_\_\_ Виктория ВАСИЛЕНКО

ПОГОДЖЕНО

Студентською радою Факультету  
 наземних споруд і аеродромів  
 протокол № 15  
 від «15» КВІТНЯ 2024 р.  
 Голова студентської ради

\_\_\_\_\_ Зоя ЗАПОРОЖЕЦЬ



**Система менеджменту якості**  
**ОСВІТНЬО-ПРОФЕСІЙНА ПРОГРАМА**  
**«ДИЗАЙН»**  
Спеціальність 022 «Дизайн»  
Галузь знань 02 «Культура і мистецтво»  
Другого (магістерського) рівня вищої освіти

Шифр  
документа

**СМЯ НАУ ОПП**  
**10.01.05–04–2024**

стор. 3 з 21

### ПЕРЕДМОВА

РОЗРОБЛЕНО РОБОЧОЮ ГРУПОЮ (спеціальності 022 «Дизайн», рік вступу – 2024-й та наступні до нової редакції освітньої програми), у складі:

Гарант освітньої програми:

МАЙСТРЕНКО-ВАКУЛЕНКО ЮЛІЯ ВЯЧЕСЛАВІВНА –  
кандидат мистецтвознавства, доцент,  
доцент кафедри комп'ютерних технологій дизайну і графіки

(підпис)

ЧЛЕНИ РОБОЧОЇ ГРУПИ:

ВАСИЛЕНКО ВІКТОРІЯ МИКОЛАЇВНА –  
кандидат технічних наук, доцент,  
завідувач кафедри комп'ютерних технологій дизайну і графіки

(підпис)

ГНАТЮК ЛІЛІЯ РОМАНІВНА –  
кандидат архітектури, доцент,  
доцент кафедри комп'ютерних технологій дизайну і графіки

(підпис)

ЖИДКОВА ТЕТЯНА ВОЛОДИМИРІВНА –  
кандидат технічних наук, доцент,  
доцент кафедри комп'ютерних технологій дизайну і графіки

(підпис)

РОЖАК-ЛИТВИНЕНКО КСЕНІЯ БОГДАНІВНА –  
кандидат мистецтвознавства, доцент,  
доцент кафедри комп'ютерних технологій дизайну і графіки

(підпис)

ЛУЦЕНКО АННА ОЛЕГІВНА –  
здобувач вищої освіти, який навчається на освітній програмі

(підпис)

Зовнішні стейкхолдери:

СВІРКО ВОЛОДИМИР ОЛЕКСАНДРОВИЧ –  
директор Українського науково-дослідного  
інституту дизайну та ергономіки

(підпис)

КАНІВЕЦЬ ОЛЕКСАНДР ВАСИЛЬОВИЧ –  
директор ТОВ «АСКАНСАЛТІНГ», офіційний партнер  
Autodesk із впровадження, навчання дизайну  
в Autodesk Revit та супроводу BIM-технологій

(підпис)

МАКАГОН ТЕТЯНА ІВАНІВНА –  
голова Київського осередку  
Співки дизайнерів України

(підпис)

Рецензії-відгуки зовнішніх стейкхолдерів (додаються).

Рівень документа – 3б

Плановий термін між ревізіями – 1 рік

### Контрольний примірник

ПРИМІТКА. Відповідно до п. 1.47 наказу голови комісії з реорганізації НАУ, в.о. ректора від 28.03.2024 № 120/од «Про введення в дію рішень Вченої ради університету від 20 березня 2024 року (протокол № 3)» реалізація освітнього процесу за цією редакцією освітньої програми в 2024-2025 навчальному році відтермінована у зв'язку з реорганізацією Національного авіаційного університету.



## 1. Профіль освітньо-професійної програми

<b>Розділ 1. Загальна інформація</b>		
1.1.	Повна назва закладу вищої освіти та структурного підрозділу	Національний авіаційний університет, Факультет наземних споруд і аеродромів, кафедра комп'ютерних технологій дизайну і графіки Навчально-науковий інститут неперервної освіти (заочна форма навчання)
1.2.	Ступінь вищої освіти та назва кваліфікації мовою оригіналу	Ступінь вищої освіти – Магістр Освітня кваліфікація: Магістр дизайну
1.3.	Офіційна назва освітньо-професійної програми та спеціалізації (за наявності)	«Дизайн»
1.4.	Тип диплому та обсяг освітньо-професійної програми	Диплом магістра, одиничний, 90 кредитів ЄКТС, термін навчання 1 рік 4 місяці (денна форма навчання) / 1 рік і 4 місяці (заочна форма навчання) Періоди навчання іноземних студентів визначаються окремими наказами університету відповідно до нормативних документів в сфері вищої освіти.
1.5.	Наявність акредитації	Акредитаційна комісія, Міністерство освіти і науки України, сертифікат про акредитацію серія УД № 11005794 від 12.11.2018 р.
1.6.	Період акредитації	до 01.07.2025
1.7.	Цикл/рівень	7 рівень Національної рамки кваліфікацій України (НРК України), другий цикл Європейського простору вищої освіти (FQ-EHEA), 7 рівень Європейської рамки кваліфікацій для навчання впродовж життя (EQF-LLL).
1.8.	Передумови	Наявність освітнього ступеня бакалавра. Умови вступу регулюються Правилами прийому до Національного авіаційного університету.
1.9.	Форма навчання	денна, заочна
1.10	Мови викладання	Українська, англійська
1.11	Інтернет-адреса постійного розміщення опису освітньо-професійної програми	<a href="http://fgsa.nau.edu.ua/kafedra-ktdg/">http://fgsa.nau.edu.ua/kafedra-ktdg/</a>
<b>Розділ 2. Ціль освітньо-професійної програми</b>		
2.1.	З метою здійснення гідного внеску у розвиток суспільства на національному та міжнародному рівнях сформувати конкурентоспроможних на світовому ринку праці фахівців, здатних розв'язувати складні задачі та вирішувати практичні проблеми у сфері дизайну, що передбачає проведення досліджень та/або здійснення інновацій та характеризується невизначеністю умов і вимог, набуття ними знань, ділових вмінь та навичок, програмних результатів навчання, що у сукупності формують системні професійні компетентності для проведення проектних досліджень з подальшою реалізацією їх у навчальному процесі та процесах формування засобами дизайну	



**Система менеджменту якості**  
**ОСВІТНЬО-ПРОФЕСІЙНА ПРОГРАМА**  
**«ДИЗАЙН»**  
Спеціальність 022 «Дизайн»  
Галузь знань 02 «Культура і мистецтво»  
Другого (магістерського) рівня вищої освіти

Шифр  
документа

**СМЯ НАУ ОПП**  
**10.01.05–04–2024**

стор. 5 з 21

естетично досконалих об'єктів дизайну в промисловій, побутовій, суспільній, соціокультурній сферах життєдіяльності людини, зокрема дизайну інтер'єрів, у тому числі тих, що забезпечують діяльність авіакомпаній (офіси, приміщення виробничого та цивільного призначення, навчальні центри, аеропорти, кабіни та салони літаків тощо); редизайн транспортних та інженерних споруд, інформаційне забезпечення та комунікативний дизайн.



Система менеджменту якості  
ОСВІТНЬО-ПРОФЕСІЙНА ПРОГРАМА  
«ДИЗАЙН»

Спеціальність 022 «Дизайн»  
Галузь знань 02 «Культура і мистецтво»  
Другого (магістерського) рівня вищої освіти

Шифр  
документа

СМЯ НАУ ОПП  
10.01.05–04–2024

стор. 6 з 21

### Розділ 3. Характеристика освітньо-професійної програми

3.1	Предметна область (об'єкт діяльності, теоретичний зміст)	<p><i>Об'єкт:</i> об'єкти та процеси дизайну в промисловій, побутовій, суспільній, соціокультурній сферах життєдіяльності людини.</p> <p><i>Цілі навчання:</i> формування фахівців, здатних розв'язувати складні задачі та практичні проблеми у галузі дизайну або у процесі навчання, що передбачає проведення наукових і проєктних досліджень та/або здійснення інновацій та характеризується невизначеністю умов і вимог.</p> <p><i>Теоретичний зміст предметної області:</i> поняття, концепції, принципи дизайну та їх використання для забезпечення якості предметно-просторового та візуально-інформаційного середовища, заданих властивостей та естетичних характеристик об'єктів дизайну.</p> <p><i>Методи, методики та технології:</i> теорія і методологія проведення наукових та проєктних досліджень у сфері дизайну; інноваційні стратегії проєктування об'єктів дизайну; методика викладання мистецьких (дизайнерських) дисциплін.</p> <p><i>Інструменти та обладнання:</i> обладнання, техніки та технології роботи з відповідними матеріалами, сучасні програмні продукти, що застосовуються у сфері дизайну.</p>
3.2.	Орієнтація освітньо-професійної програми	<p><i>Прикладна:</i> базується на науково-практичних результатах дослідження, філософії проблем наукового пізнання, методології прикладних досліджень у сфері дизайну, концептуального проєктування, віт технологій, дизайну середовища, теорій і концепцій дизайну, авторського права та патентознавства.</p>
3.3.	Основний фокус освітньо-професійної програми та спеціалізації (за наявності)	<p>Загальна освіта за спеціальністю «Дизайн» спрямована на підготовку студентів до професійної діяльності у сфері створення та реалізації дизайну інтер'єру, екстер'єру. Основний фокус цієї програми полягає в наданні студентам теоретичних знань і практичних вмінь, які дозволять стати висококваліфікованими фахівцями у сфері дизайну інтер'єру та можуть створювати функціональні, естетично вишукані та інноваційні інтер'єри для різних типів приміщень та задовольняти потреби клієнтів, зокрема в авіаційній галузі.</p> <p>Ключові слова: дизайн інтер'єру, науково-практичні та прикладні дослідження, концептуальне проєктування, авіаційна галузь, психологічний комфорт.</p>
3.4.	Особливості освітньо-професійної програми	Особливістю програми є:



**Система менеджменту якості  
ОСВІТНЬО-ПРОФЕСІЙНА ПРОГРАМА  
«ДИЗАЙН»**

Спеціальність 022 «Дизайн»  
Галузь знань 02 «Культура і мистецтво»  
Другого (магістерського) рівня вищої освіти

Шифр  
документа

**СМЯ НАУ ОПП  
10.01.05–04–2024**

стор. 7 з 21

— поглиблене вивчення ділової іноземної мови; поглиблена практична професійна підготовка;

— підготовка фахівців-дизайнерів у галузі концептуального проектування інтер'єрів приміщень, що вимагає спеціальної практики.

— широке використання сучасних програмних продуктів та технологій дизайну на всіх етапах навчання.

Відмінність програми полягає у орієнтації на потреби дизайну в авіаційній галузі, а також у широкому використанні концепції психологічного комфорту середовища перебування людини. Організація освітнього процесу англійською мовою створює умови для підготовки висококваліфікованих та конкурентно-спроможних фахівців на сучасному ринку праці.

**Розділ 4. Придатність випускників до працевлаштування та подальшого навчання**

4.1.	Придатність до працевлаштування	Випускники отримують можливість працевлаштування на підприємствах (організаціях, установах) різних форм власності в області дизайну. Зокрема, Магістр дизайну може займати первинні посади згідно з Національним класифікатором України «Класифікатор професій» ДК 003:2010, Дизайнер інтер'єру Дизайнер (художник-конструктор) Дизайнер графічних робіт Дизайнер-дослідник Дизайнер пакування Дизайнер промислових виробів та об'єктів
4.2.	Подальше навчання	Можливість навчання за програмами третього (освітньо-наукового, освітньо-творчого) рівня вищої освіти. Набуття додаткових кваліфікацій в системі післядипломної освіти.

**Розділ 5. Викладання та оцінювання**

5.1.	Викладання та навчання (методи, методики, технології, інструменти та обладнання)	Студентоцентризований підхід у навчанні та викладанні, самонавчання, проблемно-орієнтоване навчання, комбінація лекцій, лабораторних, семінарів та практичних занять із розв'язанням проблем та ситуаційних завдань та з використанням кейс-методів, ділових ігор, виконанням проектів на реальній підоснові, міждисциплінарних тренінгів, що розвивають комунікативні та лідерські навички й уміння працювати в команді, виконання проектів, лабораторні роботи, тестування на паперовому/електронному носію, підготовка магістерської кваліфікаційної роботи. Навчання через лабораторну практику, наукові гуртки, творчі та наукові конкурси.
------	--	--

	<p align="center"><b>Система менеджменту якості</b>  <b>ОСВІТНЬО-ПРОФЕСІЙНА ПРОГРАМА</b>  <b>«ДИЗАЙН»</b>          Спеціальність 022 «Дизайн»          Галузь знань 02 «Культура і мистецтво»          Другого (магістерського) рівня вищої освіти</p>		Шифр документа	<b>СМЯ НАУ ОПП</b> <b>10.01.05–04–2024</b>
			стор. 8 з 21	
5.2.	Оцінювання	Вхідний контроль, поточний контроль, письмові модульні контрольні роботи, письмові екзаменаційні роботи, диференційовані заліки, курсова робота, курсовий проект, інформаційно-дослідницька моделювальна практика та переддипломна практики, звіти, публічний захист кваліфікаційної роботи.		
<b>Розділ 6. Програмні компетентності</b>				
6.1.	Інтегральна компетентність (ІК)	Здатність розв'язувати складні задачі і проблеми у галузі дизайну або у процесі навчання, що передбачає проведення досліджень та/або здійснення інновацій та характеризується невизначеністю умов і вимог.		
6.2.	Загальні компетентності (ЗК)	<p><b>ЗК1.</b> Здатність генерувати нові ідеї (креативність).</p> <p><b>ЗК2.</b> Вміння виявляти, ставити та розв'язувати проблеми.</p> <p><b>ЗК3.</b> Здатність спілкуватися з представниками інших професійних груп різного рівня (з експертами з інших галузей знань/видів економічної діяльності).</p> <p><b>ЗК4.</b> Здатність працювати в міжнародному контексті.</p> <p><b>ЗК5.</b> Здатність розробляти та керувати проектами.</p> <p><b>ЗК6.</b> Здатність діяти соціально відповідально та свідомо.</p>		
6.3.	Фахові компетентності (ФК)	<p><b>ФК1.</b> Здатність здійснювати концептуальне проектування об'єктів дизайну з урахуванням функціональних, технічних, технологічних, екологічних та естетичних вимог.</p> <p><b>ФК2.</b> Здатність проведення проектного аналізу усіх впливових чинників і складових проектування та формування авторської концепції проекту.</p> <p><b>ФК3.</b> Здатність розуміти і використовувати причинно-наслідкові зв'язки у розвитку дизайну та сучасних видів мистецтв.</p> <p><b>ФК4.</b> Здатність забезпечити захист інтелектуальної власності на твори образотворчого мистецтва та дизайну.</p> <p><b>ФК5.</b> Володіння теоретичними і методичними засадами навчання та інтегрованими підходами до фахової підготовки дизайнерів; планування власної науково-педагогічної діяльності.</p> <p><b>ФК6.</b> Здатність застосовувати у практиці дизайну виражальні художньо-пластичні можливості різних видів матеріалів, інноваційних методів і технологій.</p> <p><b>ФК7.</b> Здатність застосовувати засоби спеціального рисунка та живопису, а також методики використання апаратних і програмних засобів комп'ютерних технологій.</p> <p><b>ФК8.</b> Здатність вести ефективну економічну діяльність у сфері дизайну.</p>		





**Система менеджменту якості  
ОСВІТНЬО-ПРОФЕСІЙНА ПРОГРАМА  
«ДИЗАЙН»**

Спеціальність 022 «Дизайн»  
Галузь знань 02 «Культура і мистецтво»  
Другого (магістерського) рівня вищої освіти

Шифр  
документа

**СМЯ НАУ ОПП  
10.01.05–04–2024**

стор. 9 з 21

**ФК9.** Здатність створювати затребуваний на ринку та суспільно відповідальний продукт дизайну (товари і послуги).

**ФК10.** Вміння переконливо демонструвати споживачу привабливу культурну цінність та економічну вартість створеного продукту, вартість створеного креативного продукту.

**ФК11.** Здатність розробляти науково-обґрунтовану концепцію для розв'язання фахової проблеми дизайну, зокрема в авіаційній галузі.

**ФК12.** Здатність інтегрувати знання та розв'язувати складні задачі шляхом застосування у практиці дизайну інноваційних методів та ВІМ-технологій у широких або мультидисциплінарних контекстах.

**ФК13.** Здатність розв'язувати проблеми у нових або незнайомих середовищах за наявності неповної або обмеженої інформації у процесі створення дизайнерських розробок, представляти портфоліо власних творів.

**ФК14.** Здатність застосовувати підприємницькі навички для провадження дизайн-діяльності з урахуванням аспектів соціальної та етичної відповідальності, зокрема в авіаційній сфері.

**Розділ 7. Програмні результати навчання**

Програмні результати  
навчання  
(ПРН)

7.1.

**ПРН1.** Генерувати ідеї для вироблення креативних дизайн-пропозицій, вибудовувати якісну та розгалужену систему комунікацій, застосовувати основні концепції візуальної комунікації у мистецькій та культурній сферах.

**ПРН2.** Розробляти науково-обґрунтовану концепцію для розв'язання фахової проблеми.

**ПРН3.** Обирати певну модель поведінки при спілкуванні з представниками інших професійних груп різного рівня.

**ПРН4.** Представляти результати діяльності у науковому та професійному середовищі в Україні та поза її межами.

**ПРН5.** Розробляти, формувати та контролювати основні етапи виконання проекту.

**ПРН6.** Формувати проектні складові у межах проектних концепцій; володіти художніми та мистецькими формами соціальної відповідальності.

**ПРН7.** Критично осмислювати теорії, принципи, методи та поняття з різних предметних галузей для вирішення задач і проблем в галузі дизайну.

**ПРН8.** Здійснювати передпроектний аналіз з урахуванням усіх вагомих чинників, що впливають на



Система менеджменту якості  
ОСВІТНЬО-ПРОФЕСІЙНА ПРОГРАМА  
«ДИЗАЙН»

Спеціальність 022 «Дизайн»  
Галузь знань 02 «Культура і мистецтво»  
Другого (магістерського) рівня вищої освіти

Шифр  
документа

СМЯ НАУ ОПІ  
10.01.05–04–2024

стор. 10 з 21

об'єкт проектування; формулювати авторську концепцію проекту.

**ПРН9.** Застосовувати методіку концептуального проектування і здійснювати процес проектування з урахуванням сучасних технологій і конструктивних рішень, а також функціональних і естетичних вимог до об'єкта дизайну.

**ПРН10.** Критично опрацьовувати художньо-проектний доробок українських і зарубіжних фахівців, застосовувати сучасні методіки та технології наукового аналізу для формування авторської концепції, пошуку українського національного стилю.

**ПРН11.** Визначати естетичні проблеми дизайнерських шкіл та напрямків з урахуванням генезису сучасного художнього процесу в дизайні; мати синтетичне уявлення щодо історії формування сучасної візуальної культури.

**ПРН12.** Володіти базовими методіками захисту інтелектуальної власності; застосовувати на практиці правила оформлення прав інтелектуальної власності.

**ПРН13.** Обирати оптимальні методи викладання матеріалу студентській аудиторії в межах фахових компетентностей, вміти програмувати, організовувати та здійснювати навчально-методичне забезпечення фахових дисциплін.

**ПРН14.** Застосовувати інноваційні методи і технології роботи з матеріалом (за спеціалізацією – дизайн інтер'єру).

**ПРН15.** Представляти концептуальне рішення об'єктів дизайну засобами новітніх технологій, застосовувати прийоми графічної подачі при розв'язанні художньопроектних завдань (за спеціалізаціями).

**ПРН16.** Формувати дизайн-маркетингову стратегію позиціонування та просування продуктів дизайну (товарів і послуг) на внутрішньому та глобальному ринках.

**ПРН17.** Управляти процесом вироблення продукту дизайну (товарів і послуг) на різних етапах брендингу та ребрендингу (за спеціалізаціями).

**ПРН18.** Вміти раціонально організувати проектний процес, створювати функціональні, естетично вишукані та інноваційні інтер'єри для різних типів приміщень та задовольняти потреби клієнтів, зокрема в авіаційній галузі; обирати оптимальні з економічної точки зору рішення.

**ПРН19.** Формувати судження щодо історичних та естетичних закономірностей розвитку мистецтв,



**Система менеджменту якості  
ОСВІТНЬО-ПРОФЕСІЙНА ПРОГРАМА  
«ДИЗАЙН»**

Спеціальність 022 «Дизайн»  
Галузь знань 02 «Культура і мистецтво»  
Другого (магістерського) рівня вищої освіти

Шифр  
документа

**СМЯ НАУ ОПП  
10.01.05–04–2024**

стор. 11 з 21

формування стилів, зв'язків із потребами авіаційної галузі; сучасного стану і тенденцій дизайну;  
**ПРН20.** Відповідати за внесок до професійних знань і практики та/або оцінювання результатів діяльності команд та колективів, дотримуватися правових, нормативних, ергономічних, психологічних основ дизайну з урахуванням авіаційної специфіки.  
**ПРН21.** Застосовувати спеціалізовані концептуальні знання, що включають сучасні наукові здобутки у сфері дизайну, що є основою для оригінального мислення та проведення досліджень, критично осмислювати проблеми у галузі знань культура і мистецтво та у суміжних галузях.

**Розділ 8. Ресурсне забезпечення реалізації програми**

8.1.

Кадрове забезпечення

Всі штатні науково-педагогічні працівники, які залучені до реалізації освітньої складової ОПП, відповідно до ліцензійних вимог мають науковий ступінь та вчене звання, є провідними фахівцями у відповідній галузі, а також мають необхідний стаж наукової та педагогічної роботи та пройшли підвищення кваліфікації.  
До навчального процесу практикується залучення професіоналів-практиків, експертів галузі, представників роботодавців, закордонних фахівців.

8.2.

Матеріально-технічне забезпечення

Наявні спеціалізовані аудиторії, оснащені мультимедійними засобами, кабінети з навчальних дисциплін (лабораторія дизайну інтер'єру, наочні приклади проектування та дизайну середовища, тощо), комп'ютерні класи із ліцензійним програмним забезпеченням

8.3

Інформаційне та навчально-методичне забезпечення

Для всіх спеціальних курсів, що викладаються кафедрою розроблені електронні версії конспектів лекцій та навчально-методичних комплексів, що використовуються студентами у процесі самостійної роботи та при підготовці до іспитів та заліків, доступ до яких можна отримати через електронний репозитарій НАУ. Забезпечення навчальною та навчально-методичною літературою за дисциплінами навчального плану підготовки ОС «Магістр» здійснюється за рахунок фондів бібліотеки НАУ, фондів навчально-методичного кабінету кафедри. Створено бібліотечний фонд навчально-методичної літератури викладачів кафедри. Науково-технічна бібліотека НАУ має значну кількість електронних фахових періодичних видань професійного спрямування, що дозволяє використовувати у навчальному процесі актуальні дані, слідкувати за сучасним станом розробки наукових проблем,



використовувати колегіальний досвід у процесі написання власних наукових та науково-методичних розробок.

Наявний доступ до інтернету, веб-ресурсів із розміщеними навчально-методичними матеріалами, що входять до складу навчально-методичних комплексів дисциплін, електронними бібліотеками, репозитаріями викладачів, репозитаріями фахових збірок, професійними сайтами, сайтом МОН України тощо. Через електронний репозитарій НАУ забезпечено доступ кожного студента до електронних навчально-методичних комплексів та навчально-методичних матеріалів з компонентів програми; забезпечено доступ студентів до мережі Інтернет.

Всі студенти забезпечені підручниками та навчальними посібниками з компонентів ОПП.

<http://er.nau.edu.ua/>  
<http://er.nau.edu.ua/handle/NAU/9120>

#### **Розділ 9. Академічна мобільність**

9.1.	Національна кредитна мобільність	Національна кредитна мобільність реалізується на основі двосторонніх договорів між Національним авіаційним університетом та закладами вищої освіти України (Національна академія керівних кадрів культури і мистецтв, Національна академія образотворчого мистецтва і архітектури, Київська академія декоративно-прикладного мистецтва і дизайну імені Михайла Бойчука, Національний транспортний університет, Київський столичний університет імені Бориса Грінченка)
9.2.	Міжнародна кредитна мобільність	Діючими є укладені кафедрою міжнародні угоди про співробітництво між НАУ з університетами та установами ЄС. У рамках програми Еразмус+ на основі договорів між Національним авіаційним університетом та навчальними закладами країн-партнерів: International University of Logistics and Transport in Wroclaw, Wroclaw, Poland (2021-2023); Bialystok University of Technology, Bialystok, Poland (2018–2028); Aristotle University of Thessalonik, Thessaloniki, Greece (2019-2034); Vilnius Gediminas Technical University (VILNIUS TECH) (2019-2024); Cracow University of Technology (Politechnika Krakowska im. Tadeusza Kościuszki), Krakow, Poland); Poznan University of Technology (Politechnika Poznańska); Państwowa wyższa szkoła zawodowa (Państwowa academia nauk stosowanych w Chelme), Chelme, Poland; Państwowa Akademia Nauk Stosowanych w Chelmie, Poland (2020-2030); Oslo School of Architecture and Design, (The Kingdom of Norway);

	<b>Система менеджменту якості</b> <b>ОСВІТНЬО-ПРОФЕСІЙНА ПРОГРАМА</b> <b>«ДИЗАЙН»</b> Спеціальність 022 «Дизайн» Галузь знань 02 «Культура і мистецтво» Другого (магістерського) рівня вищої освіти		Шифр документа	<b>СМЯ НАУ ОПП</b> <b>10.01.05–04–2024</b>
				стор. 13 з 21
		National University of San Agustin de Arequipa (Universidad Nacional de San Agustin de Arequipa), Arequipa, Peru; Університет екології та менеджменту, Варшава, Польща Wyższa Szkoła Sztuki i Proektowania w Łodzi, Poland; University of Cadiz, Spain; Lodz University of Technology (2021).		
9.3.	Навчання іноземних здобувачів вищої освіти	Створені належні умови для забезпечення вимог навчального процесу для іноземних здобувачів вищої освіти.		

## 2. Перелік компонентів освітньо-професійної програми та їх логічна послідовність

### 2.1. Перелік компонентів ОПП

Код н/д	Компоненти освітньо-професійної програми (навчальні дисципліни, курсові проекти (роботи), практики,	Кількість кредитів	Форма підсумкового контролю	Семестр
1	2	3	4	5
<b>Обов'язкові компоненти ОПП</b>				
ОК1.	Філософські проблеми наукового пізнання	3,5	Диференційований залік	1
ОК2.	Ділова іноземна мова	3,5	Екзамен	1
ОК3.	Герменевтика в дизайні	5,5	Екзамен	1
			Екзамен	2
ОК4.	Проектування інтер'єрів	7,0	Диференційований залік	1
			Екзамен	2
ОК5.	Курсовий проект з дисципліни «Проектування інтер'єрів»	1,5	Захист	2
ОК6.	Дизайн середовища	3,5	Екзамен	1
ОК7.	Теорії і концепції дизайну	6,0	Диференційований залік	1
			Екзамен	2
ОК8.	Курсова робота з дисципліни «Теорії і концепції дизайну»	1,0	Захист	1
ОК9.	Формування просторів аеровокзалів	4	Диференційований залік	1
ОК10.	ВІМ-технології в проектуванні	6,5	Диференційований залік	1
			/Диференційований залік	2
ОК11.	Інформаційно-дослідницька моделювальна практика	6,0	Диференційований залік	2
ОК12.	Переддипломна практика	6,0	Диференційований залік	3
ОК13.	Кваліфікаційна робота	12,0	Захист	3

	<b>Система менеджменту якості</b> <b>ОСВІТНЬО-ПРОФЕСІЙНА ПРОГРАМА</b> <b>«ДИЗАЙН»</b> Спеціальність 022 «Дизайн» Галузь знань 02 «Культура і мистецтво» Другого (магістерського) рівня вищої освіти	Шифр документа	<b>СМЯ НАУ ОПП</b> <b>10.01.05–04–2024</b>
		стор. 14 з 21	
<b>Загальний обсяг обов'язкових компонентів:</b>		<b>66,0 кредитів ЄКТС</b>	
<b>Вибіркові компоненти*</b>			
ВК 1.	Дисципліна 1	4,0	Диференційований залік 2
ВК 2.	Дисципліна 2	4,0	Диференційований залік 2
ВК 3.	Дисципліна 3	4,0	Диференційований залік 2
ВК 4	Дисципліна 4	4,0	Диференційований залік 3
ВК 5	Дисципліна 5	4,0	Диференційований залік 3
ВК 6	Дисципліна 6	4,0	Диференційований залік 3
<b>Загальний обсяг вибіркового компонента</b>		<b>24 кредити ЄКТС</b>	
<b>Загальний обсяг освітньо-професійної програми</b>		<b>90 кредитів ЄКТС</b>	

*\*Реалізація права здобувачів вищої освіти на вільний вибір навчальних дисциплін та створення індивідуальної освітньої траєкторії регламентується Законом України «Про вищу освіту» та внутрішніми нормативними актами НАУ.*

*Вибіркові компоненти обираються здобувачами вищої освіти із каталогів рекомендованих та альтернативних вибіркового дисциплін.*



## 2.2. Структурно-логічна схема ОПП

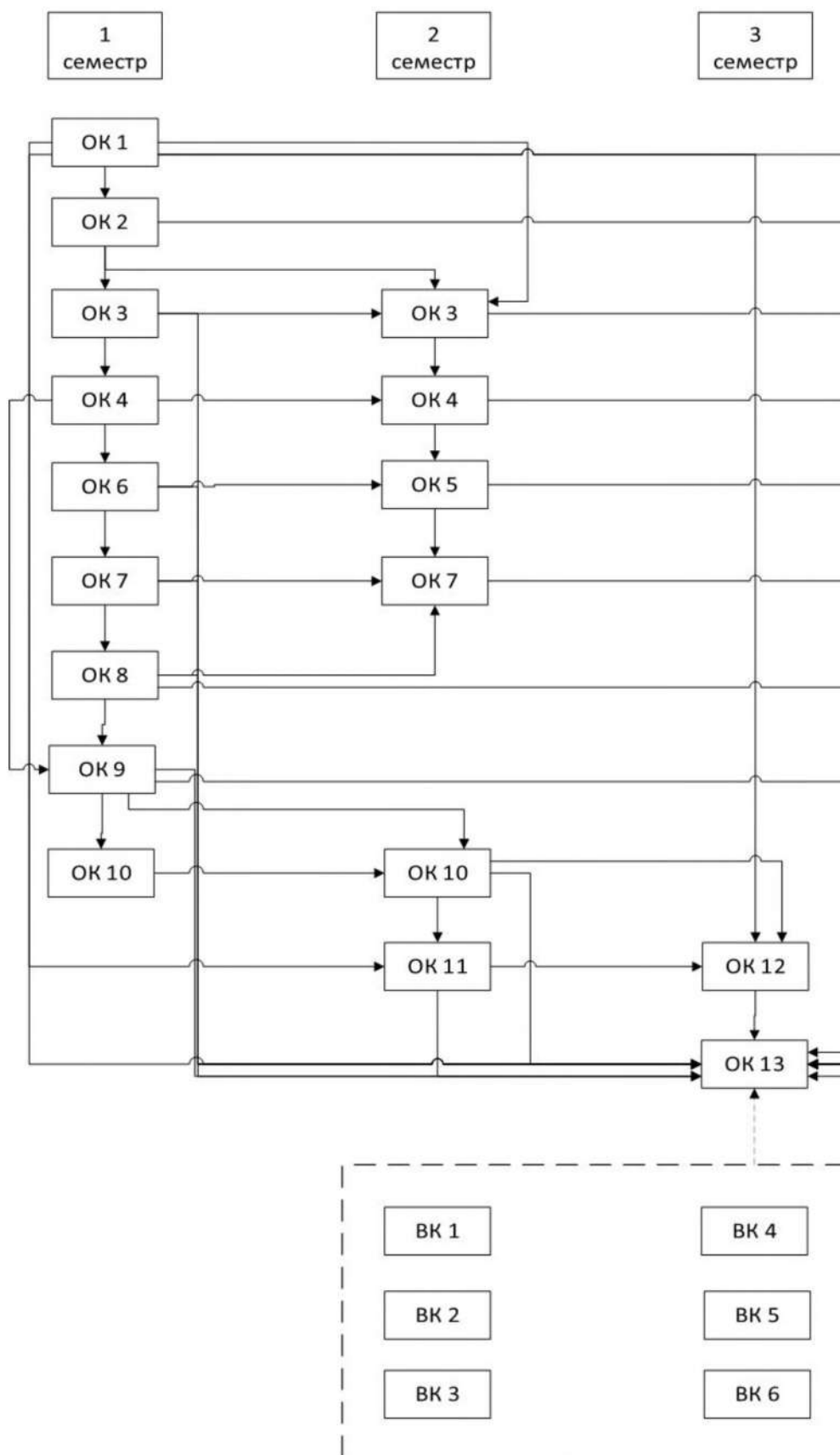

	<b>Система менеджменту якості</b> <b>ОСВІТНЬО-ПРОФЕСІЙНА ПРОГРАМА</b> <b>«ДИЗАЙН»</b> Спеціальність 022 «Дизайн» Галузь знань 02 «Культура і мистецтво» Другого (магістерського) рівня вищої освіти	Шифр документа	<b>СМЯ НАУ ОПП</b> <b>10.01.05–04–2024</b>
		стор. 16 з 21	

### 3. Форма атестації здобувачів вищої освіти

Форми атестації здобувачів вищої освіти	Атестація здобувачів ступеня вищої освіти «Магістр» здійснюється у формі публічного захисту кваліфікаційної роботи.
Вимоги до кваліфікаційної роботи	<p>Кваліфікаційна робота має передбачити самостійне розв'язання складної задачі або комплексної проблеми у галузі дизайну, що передбачає проведення досліджень та/або здійснення інновацій та характеризується невизначеністю умов і вимог.</p> <p>У кваліфікаційній роботі не може бути академічного плагіату, фальсифікації. Кваліфікаційна робота має бути розміщена на сайті закладу вищої освіти або його структурного підрозділу, або у репозитарії закладу вищої освіти.</p> <p><a href="https://er.nau.edu.ua/handle/NAU/49603">https://er.nau.edu.ua/handle/NAU/49603</a></p>





#### 4. Матриця відповідності програмних компетентностей компонентам освітньо-професійної програми

Компоненти Компетентності	ОК 1	ОК 2	ОК 3	ОК 4	ОК 5	ОК 6	ОК 7	ОК 8	ОК 9	ОК 10	ОК 11	ОК 12	ОК 13	ВК 1	.....	ВК 6
	<b>ІК</b>	x	x	x	x	x	x	x	x	x	x	x	x	x		
<b>ЗК1</b>				x		x	x	x	x				x			
<b>ЗК2</b>	x		x	x					x				x			
<b>ЗК3</b>										x	x	x	x			
<b>ЗК4</b>		x		x	x				x	x			x			
<b>ЗК5</b>	x						x	x		x			x			
<b>ЗК6</b>	x		x	x		x			x				x			
<b>ФК1</b>	x			x	x	x			x	x			x			
<b>ФК2</b>			x	x	x	x			x	x	x	x	x			
<b>ФК3</b>			x				x	x					x			
<b>ФК4</b>			x								x	x	x			
<b>ФК5</b>	x		x				x	x			x		x			
<b>ФК6</b>				x	x						x		x			
<b>ФК7</b>				x	x	x		x	x	x			x			
<b>ФК8</b>					x					x		x	x			
<b>ФК9</b>				x	x	x			x			x	x			
<b>ФК10</b>	x	x		x	x							x	x			
<b>ФК11</b>								x	x			x	x			
<b>ФК12</b>				x						x	x		x			
<b>ФК13</b>						x			x				x			
<b>ФК14</b>									x	x	x	x	x			



### 5. Матриця забезпечення програмних результатів навчання (ПРН) відповідними компонентами освітньо-професійної програми

Компоненти Програмні результати навчання	ОК 1	ОК 2	ОК 3	ОК 4	ОК 5	ОК 6	ОК 7	ОК 8	ОК 9	ОК 10	ОК 11	ОК 12	ОК 13	ВК 1	.....	ВК 6
	<b>ПРН1</b>				x	x	x	x	x	x	x		x	x		
<b>ПРН2</b>							x	x					x			
<b>ПРН3</b>		x	x								x	x	x			
<b>ПРН4</b>		x	x	x	x						x	x	x			
<b>ПРН5</b>				x	x	x			x			x	x			
<b>ПРН6</b>				x	x				x				x			
<b>ПРН7</b>	x		x				x	x					x			
<b>ПРН8</b>				x	x	x			x				x			
<b>ПРН9</b>				x	x	x			x	x	x	x	x			
<b>ПРН10</b>			x	x	x	x	x	x	x			x	x			
<b>ПРН11</b>	x						x	x					x			
<b>ПРН12</b>			x				x	x					x			
<b>ПРН13</b>			x									x	x			
<b>ПРН14</b>				x	x	x			x	x	x	x	x			
<b>ПРН15</b>				x	x				x	x	x	x	x			
<b>ПРН16</b>		x	x										x			
<b>ПРН17</b>									x				x			
<b>ПРН18</b>				x	x	x			x	x	x		x			
<b>ПРН19</b>	x					x	x						x			
<b>ПРН20</b>	x		x	x	x							x	x			
<b>ПРН21</b>	x		x									x	x			

### 6. Система внутрішнього забезпечення якості вищої освіти НАУ

Якість освітньо-професійної програми визначається внутрішньою системою забезпечення якості вищої освіти та освітньої діяльності НАУ, яка функціонує згідно з Положенням про систему забезпечення якості вищої освіти та освітньої діяльності, затвердженим рішенням Вченої ради університету від 28.11.2018 (протокол № 8), та відповідає вимогам Закону України «Про вищу освіту» від 01.07.2014 № 1556-VII (із змінами; розділ V «Забезпечення якості вищої освіти», стаття 16).

	<b>Система менеджменту якості</b> <b>ОСВІТНЬО-ПРОФЕСІЙНА ПРОГРАМА</b> <b>«ДИЗАЙН»</b> Спеціальність 022 «Дизайн» Галузь знань 02 «Культура і мистецтво» Другого (магістерського) рівня вищої освіти	Шифр документа	<b>СМЯ НАУ ОПП</b> <b>10.01.05–04–2024</b>
		стор. 19 з 21	

## **7. Перелік нормативних документів, на яких базується освітньо-професійна програма**

1. Закон України «Про освіту» від 05.09.2017 № 2145-VIII (із змінами) [Електронний ресурс]. – режим доступу: <http://zakon.rada.gov.ua/laws/show/2145-19>
2. Закон України «Про вищу освіту» від 01.07.2014 № 1556-VII (із змінами) [Електронний ресурс]. – режим доступу: <http://zakon4.rada.gov.ua/laws/show/1556-18>
3. Постанова Кабінету Міністрів України від 23.11.2011 № 1341 «Про затвердження Національної рамки кваліфікацій» (із змінами) [Електронний ресурс]. – режим доступу: <https://zakon.rada.gov.ua/laws/show/1341-2011-p>
4. Постанова Кабінету Міністрів України від 29.04.2015 № 266 «Про затвердження переліку галузей знань і спеціальностей, за якими здійснюється підготовка здобувачів вищої освіти» (із змінами) [Електронний ресурс]. – режим доступу: <https://zakon.rada.gov.ua/laws/show/266-2015-p>
5. Національний класифікатор України. Класифікація видів економічної діяльності: ДК 009:2010, затверджений наказом Держспоживстандарту України від 11.10.2010 № 457 (із змінами) [Електронний ресурс]. – режим доступу: <https://zakon.rada.gov.ua/rada/show/vb457609-10>
6. Стандарт вищої освіти зі спеціальності 022 Дизайн галузі знань 02 Культура і мистецтво для другого (магістерського) рівня вищої освіти, затверджений наказом Міністерства освіти і науки України від 21.12.2018 № 1433 (із змінами).





## РЕЦЕНЗІЯ

на освітньо-професійну програму 022 «Дизайн» другого (магістерського) рівня вищої освіти, галузь знань 02 «Культура і мистецтво»,  
Національного авіаційного університету

Освітня програма 022 «Дизайн» відповідає Стандарту вищої освіти України, затвердженому та введеному в дію наказом Міністерства освіти і науки України від 16.06.2020 р. №808, визначає мету та завдання процесу фахової підготовки другого (магістерського) рівня вищої освіти, зміст, компетентності та програмні результати навчання, а також види забезпечення навчального процесу.

Програма оформлена і затверджена належним чином.

Розглянемо зміст програми за розділами.

1. Загальна інформація відповідає фактичним даним щодо терміну, обсягу, форм та передумов навчання, наявності акредитації, мови викладання. Вказано інтернет-адресу, де розміщено програму.

2. Цілі навчання та мета освітньої програми містять формулювання, що адекватно відображають як загальні рамки підготовки фахівців, так і специфіку навчального закладу (авіаційна галузь) та традиції випускної кафедри.

3. Характеристики освітньо-професійної програми відповідають вимогам Стандарту вищої освіти та адекватно характеризують предметну область, орієнтацію, програми, фокус підготовки, а також інші особливості програми. Зауважимо, що поглиблене знання іноземної мови, що відкриває доступ до досвіду і комунікації із світовою дизайнерською спільнотою, є засобом, а не ціллю, і цю особливість не варто ставити на перше місце. Натомість варто доповнити список відзначенням особливостей українського етностилю у сучасних умовах.

4. Придатність випускників до працевлаштування та подальшого навчання: варто вилучити із списку професію дизайнера пакування і вказати коди професій із Національного класифікатора.

5. Відзначимо, як позитивний, студентськоцентричний підхід до організації навчального процесу, а також форми, завдяки яким він реалізується.

6. Програмні компетентності (інтегральна, загальні та фахові) відповідають Стандарту вищої освіти.

7. Програмні результати навчання відповідають Стандарту вищої освіти.

8. Ресурсне забезпечення програми (кадрове, матеріально-технічне, інформаційне, навчально-методичне) знаходиться на належному рівні. Студенти мають доступ до електронного репозиторію, що містить необхідні для навчання матеріали.

9. Вимоги академічної мобільності реалізовані через міжнародні угоди між НАУ та установами і навчальними закладами ЄС.

Компоненти освітньої програми включає дисципліни теоретичного і практичного спрямування, які розподілені за обов'язковими та вибірковими навчальними циклами, а також визначає форму атестації здобувачів вищої освіти. Для забезпечення теоретичного змісту предметної області (поняття, концепції, принципи дизайну та їх використання) у передбачено обов'язкові компоненти: «Філософські проблеми наукового пізнання», «Ділова іноземна мова», «Герменевтика в дизайні», «Проектування інтер'єрів», «Дизайн середовища», «Теорії і концепції дизайну».

Знання та навички художньо-образного моделювання об'єкту дизайн-проекування за допомогою композиції, формотворення, методик проектування інтер'єру та обладнання забезпечують обов'язкові Курсовий проект з дисципліни «Проектування інтер'єрів», Курсова робота з дисципліни «Теорії і концепції дизайну», Кваліфікаційна робота, Інформаційно-дослідницька моделювальна практика та Переддипломна практика, які також формують навички розробляти та представляти результати роботи у професійному середовищі, робити доповіді та презентації для професійної аудиторії, розуміти етапи досягнення успіху в професійній кар'єрі.

Програмою передбачено 6 вибіркових компонентів загальним обсягом 24 кредити. Загальний обсяг освітньо-професійної програми 90 кредитів ЄКТС.

Програма містить структурно-логічну схему, описує атестацію здобувачів та вимоги до кваліфікаційної роботи, Матрицю відповідності програмних компетентностей компонентам освітньо-професійної програми, Матриця забезпечення програмних результатів навчання (ПРН) відповідними компонентами освітньо-професійної програми.

Ці елементи відповідають вимогам Стандарту вищої освіти, сучасній практиці викладання, світовому досвіду.

Таким чином, освітньо-професійна програма 022 «Дизайн» другого (магістерського) рівня вищої освіти, галузь знань 02 «Культура і мистецтво», Національного авіаційного університету відповідає державним вимогам, сучасній практиці викладання, світовим здобуткам у галузі дизайну, в, відтак, заслуговує позитивної оцінки, і може бути основою розробки навчальних планів.

Декан факультету дизайну  
Київської державної академії декоративно-прикладного мистецтва  
і дизайну ім. М. Бойчука,  
кандидат архітектури, професор

Тетяна МАЛИК



## РЕЦЕНЗІЯ

на освітньо-професійну програму 022 «Дизайн» другого (магістерського) рівня вищої освіти, галузь знань 02 «Культура і мистецтво»,  
Національного авіаційного університету

Освітня програма 022 «Дизайн» відповідає Стандарту вищої освіти України, затвердженому та введеному в дію наказом Міністерства освіти і науки України від 16.06.2020 р. №808, визначає мету та завдання процесу фахової підготовки другого (магістерського) рівня вищої освіти, зміст, компетентності та програмні результати навчання, а також види забезпечення навчального процесу.

Програма оформлена і затверджена належним чином.

Розглянемо зміст програми за розділами.

1. Загальна інформація відповідає фактичним даним щодо терміну, обсягу, форм та передумов навчання, наявності акредитації, мови викладання. Вказано інтернет-адресу, де розміщено програму.

2. Цілі навчання та мета освітньої програми містять формулювання, що адекватно відображають як загальні рамки підготовки фахівців, так і специфіку навчального закладу (авіаційна галузь) та традиції випускної кафедри.

3. Характеристики освітньо-професійної програми відповідають вимогам Стандарту вищої освіти та адекватно характеризують предметну область, орієнтацію, програми, фокус підготовки, а також інші особливості програми. Зауважимо, що поглиблене знання іноземної мови, що відкриває доступ до досвіду і комунікації із світовою дизайнерською спільнотою, є засобом, а не ціллю, і цю особливість не варто ставити на перше місце. Натомість варто доповнити список відзначенням особливостей українського етностилю у сучасних умовах.

4. Придатність випускників до працевлаштування та подальшого навчання: варто вилучити із списку професію дизайнера пакування і вказати коди професій із Національного класифікатора.

5. Відзначимо, як позитивний, студентськоцентричний підхід до організації навчального процесу, а також форми, завдяки яким він реалізується.

6. Програмні компетентності (інтегральна, загальні та фахові) відповідають Стандарту вищої освіти.

7. Програмні результати навчання відповідають Стандарту вищої освіти.

8. Ресурсне забезпечення програми (кадрове, матеріально-технічне, інформаційне, навчально-методичне) знаходиться на належному рівні. Студенти мають доступ до електронного репозиторію, що містить необхідні для навчання матеріали.



9. Вимоги академічної мобільності реалізовані через міжнародні угоди між НАУ та установами і навчальними закладами ЄС.

Компоненти освітньої програми включає дисципліни теоретичного і практичного спрямування, які розподілені за обов'язковими та вибірковими навчальними циклами, а також визначає форму атестації здобувачів вищої освіти. Для забезпечення теоретичного змісту предметної області (поняття, концепції, принципи дизайну та їх використання) у передбачено обов'язкові компоненти: «Філософські проблеми наукового пізнання», «Ділова іноземна мова», «Герменевтика в дизайні», «Проектування інтер'єрів», «Дизайн середовища», «Теорії і концепції дизайну».

Знання та навички художньо-образного моделювання об'єкту дизайн-проекування за допомогою композиції, формотворення, методик проектування інтер'єру та обладнання забезпечують обов'язкові Курсовий проект з дисципліни «Проектування інтер'єрів», Курсова робота з дисципліни «Теорії і концепції дизайну», Кваліфікаційна робота, Інформаційно-дослідницька моделювальна практика та Переддипломна практика, які також формують навички розробляти та представляти результати роботи у професійному середовищі, робити доповіді та презентації для професійної аудиторії, розуміти етапи досягнення успіху в професійній кар'єрі.

Програмою передбачено 6 вибіркових компонентів загальним обсягом 24 кредити. Загальний обсяг освітньо-професійної програми 90 кредитів ЄКТС.

Програма містить структурно-логічну схему, описує атестацію здобувачів та вимоги до кваліфікаційної роботи, Матрицю відповідності програмних компетентностей компонентам освітньо-професійної програми, Матриця забезпечення програмних результатів навчання (ПРН) відповідними компонентами освітньо-професійної програми.

Ці елементи відповідають вимогам Стандарту вищої освіти, сучасній практиці викладання, світовому досвіду.

Таким чином, освітньо-професійна програма 022 «Дизайн» другого (магістерського) рівня вищої освіти, галузь знань 02 «Культура і мистецтво», Національного авіаційного університету відповідає державним вимогам, сучасній практиці викладання, світовим здобуткам у галузі дизайну, в, відтак, заслуговує позитивної оцінки, і може бути основою розробки навчальних планів.

Декан факультету дизайну  
Київської державної академії декоративно-прикладного мистецтва  
і дизайну ім. М. Бойчука,  
кандидат архітектури, професор

Тетяна МАЛИК



ТОВ «АСКансалтінг»

ЄДРПОУ 40814647, ІПН 408146426556

01042, м.Київ, вул. Джона Маккейна, буд. 37-А, оф. 2

[contact@askansulting.com](mailto:contact@askansulting.com)



CAD/BIM Консалтинг, навчання та супровід

## РЕЦЕНЗІЯ

на освітньо-професійну програму «Дизайн»  
другого (магістерського) рівня вищої освіти  
за спеціальністю 022 «Дизайн»,  
галузі знань 02 Культура і мистецтво.

Представлена для рецензування освітньо-професійна програма (ОПП) «Дизайн» другого рівня вищої освіти розроблена для підготовки магістрів за спеціальністю 022 «Дизайн».

Метою освітньої програми є формування конкурентоспроможних на світовому ринку праці фахівців, здатних розв'язувати складні задачі та вирішувати практичні проблеми у галузі дизайну, що передбачає проведення наукових і проектних досліджень та/або здійснення інновацій та характеризується невизначеністю умов і вимог. Досягнення цієї мети сприятиме розвитку індустрії дизайну шляхом забезпечення ринку праці висококваліфікованими кадрами.

Програма складена на основі компетентнісного підходу та передбачає набуття здобувачами знань, навичок та компетенцій як теоретичного, так і практичного характеру. Загальні компетентності дозволяють отримати якісну базову підготовку, а спеціальні (фахові) компетентності – здобути необхідні знання, які забезпечують можливість розв'язання завдань в процесі формування засобами дизайну естетично досконалих об'єктів дизайну в промисловій, побутовій, суспільній, соціокультурній сферах життєдіяльності людини, зокрема дизайну інтер'єрів, у тому числі тих, що забезпечують діяльність авіакомпаній. Усі компетентності та програмні результати навчання освітньої програми відповідають вимогам відповідного Стандарту вищої освіти України.

Програма містить перелік освітніх компонент, їх обсяг та логічну послідовність викладання; матрицю відповідності програмних компетентностей компонентам освітньої програми, матрицю забезпечення програмних результатів навчання відповідними компонентами освітньої програми; інформацію щодо форми атестації здобувачів вищої освіти.

Особливістю програми є підготовка фахівців-дизайнерів у галузі концептуального проектування інтер'єрів приміщень, що вимагає спеціальної практики, а також широке використання сучасних програмних продуктів та технологій дизайну на всіх етапах навчання. Відмінність програми полягає в орієнтації на потреби дизайну в авіаційній галузі, а також у широкому використанні концепції психологічного комфорту середовища перебування людини.

Обсяг кредитів освітніх компонент є достатнім для досягнення програмних результатів навчання, а послідовність їх викладання є логічною та обґрунтованою. Наявність інформаційно-дослідницької моделювальної та переддипломної практик загальним обсягом 12 кредитів сприяє отриманню здобувачами освіти достатніх практичних навичок.

Тривалість навчання становить 1 рік і 4 місяці і становить 90 кредитів. Зміст ОПП відповідає сучасним потребам галузі дизайну, а ресурсне, інформаційне і навчально-методичне забезпечення знаходяться на високому рівні і достатні для її реалізації.

З урахуванням вищесказаного вважаю, що освітньо-професійна програма «Дизайн» другого (магістерського) рівня вищої освіти за спеціальністю 022 «Дизайн» відповідає вимогам Стандарту вищої освіти України за спеціальністю 022 «Дизайн», ОС Магістр, затвердженому наказом МОН України № 1433 від 21.12.2018, і може використовуватися для підготовки магістрів на факультеті наземних споруд і аеродромів Національного авіаційного університету.

З повагою,

Директор ТОВ «АСКансалтінг»



О.В.Канівець



НАЦІОНАЛЬНИЙ АВІАЦІЙНИЙ УНІВЕРСИТЕТ  
УКРАЇНСЬКИЙ НАУКОВО - ДОСЛІДНИЙ ІНСТИТУТ ДИЗАЙНУ ТА ЕРГОНОМІКИ

Пр. Любомира Гузара, 1, корп. 9, м. Київ, 03058, Україна  
Тел.:(044) 406-74-66, тел./факс:(044) 497-51-78, e-mail:ndi-design@ukr.net

21.02.2024р. №5

## РЕЗЕНЗІЯ

на освітню програму «Дизайн»  
другого (магістерського) рівня вищої освіти  
за спеціальністю 022 «Дизайн»

Фахівці інституту розглянули сформовану кафедрою комп'ютерних технологій дизайну і графіки Національного авіаційного університету освітньо-професійну програму «Дизайн» другого (магістерського) рівня вищої освіти за спеціальністю 022 «Дизайн» і встановили наступне.

1. Якісна підготовка здобувачів вищої освіти в сфері дизайну є для України важливим питанням, оскільки вирішення такого актуального завдання, як становлення і розвиток української школи дизайну потребує передусім формування у відповідних фахівців високого рівня науково-практичної підготовки. Кафедра і Національний авіаційний університет у цілому для цього має в своєму арсеналі необхідний кадровий потенціал та матеріально-технічну базу.

2. В рецензованій освітньо-професійній програмі кваліфіковано визначені необхідні програмні компетентності (як загальні, так і фахові), які, зокрема, визначають здатність майбутніх магістрів здійснювати концептуальне проектування об'єктів дизайну з урахуванням функційних, технічних, технологічних, екологічних та естетичних вимог і повинні використовуватись у їхній професійній діяльності.

3. Перелік, обсяг і послідовність вивчення нормативних компонент та дисциплін вільного вибору студентів, відповідають структурно-логічній схемі підготовки здобувачів вищої освіти за спеціальністю 022 «Дизайн» і, у цілому, забезпечують відповідність програмних результатів навчання запитам потенційних роботодавців.

4. Зазначимо, що робочою групою з вдосконалення ОПП «Дизайн» було враховано наші побажання, висловлені у попередній рецензії на програму, зокрема, за рахунок розширення переліку освітніх компонент та поглиблення змістовного наповнення робочих програм. Забезпечено також здобуття студентами більш ґрунтовних знань та навичок з:

- проведення дизайн-маркетингових досліджень з урахуванням життєвого циклу розроблюваних об'єктів дизайну;
- поглибленої орієнтації у нормативно-правових аспектах інтелектуальної власності та правової охорони об'єктів дизайнерської діяльності;
- вивчення механізмів комерціалізації результатів дизайнерської діяльності та оволодіння методами їхньої реалізації;
- визначення і обґрунтування актуальності (як соціальної, так і економічної) дизайнерських досліджень та проєктних розробок.

5. В подальшому при вдосконаленні цієї освітньої програми слід, на нашу думку, звернути увагу на більш ґрунтовну **практичну** підготовку фахівців магістерського рівня вищої освіти за спеціальністю 022.

Враховуючи викладене Науково-технічна Рада УкрНДІ дизайну та ергономіки – головної в Україні згідно постанови КМУ від 20.01.97 р. № 37 організації з проблем дизайну і ергономіки, **вважає за доцільне рекомендувати до впровадження в навчальний процес освітньо-професійну програму «Дизайн» другого рівня вищої освіти освітнього ступеня «магістр»,** розроблену фахівцями кафедри комп'ютерних технологій дизайну і графіки на факультеті наземних споруд і аеродромів НАУ.

Директор



Володимир СВІРКО



## КИЇВСЬКИЙ ТЕРИТОРІАЛЬНИЙ МІСЬКИЙ ОСЕРЕДОК

04086, Київ, вул. Петропавлівська, 34-А, к.123 для листування 02101, Київ, бульв. Верховної Ради, 21-Б, к.53

тел. 099 605 09 20 kievdesign.org, ktmo.mak@gmail.com

На № \_\_\_\_\_ від « \_\_\_\_\_ » \_\_\_\_\_ 2024 р.

№ 17/n\_ від «18» лютого 2024р.

### РЕЗЕНЗІЯ

на освітньо-професійну програму «Дизайн»  
другого (магістерського) рівня вищої освіти  
за спеціальністю 022 «Дизайн»,  
галузі знань 02 Культура і мистецтво

Представлена освітньо-професійна програма (ОПП) «Дизайн» другого рівня вищої освіти для підготовки магістрів за спеціальністю 022 «Дизайн» опрацьована згідно положень відповідного Стандарту вищої освіти, який затверджено наказом Міністерства освіти і науки України від 21 грудня 2018 року № 1433, а також встановлено його введення у дію починаючи з 2018/2019 навчального року.

Дана освітньо-професійна програма орієнтована на здобувачів одного із останніх рівнів вищої освіти, перед початком самостійної творчої діяльності - здійснення якої з переважною ймовірністю буде у авіації. Авторами ОПП у відповідному обсязі дотримані вимоги вищезазначеного стандарту із відповідною галузевою структуризацією ґрунтуючись на специфічних особливостях застосовування у авіаційній промисловості та на об'єктах її наземної інфраструктури, зокрема забезпечення надійних та безпечних експлуатаційних характеристик проектного продукту.

Особливістю програми є підготовка фахівців-дизайнерів у галузі концептуального проектування інтер'єрів приміщень, що вимагає спеціальної практики, а також широкого використання сучасних програмних продуктів та технологій дизайну на всіх етапах навчання. Відмінність програми полягає в орієнтації на потреби дизайну в авіаційній галузі, ретельній проробці концепції психологічного комфорту споживачів проектного середовища.

Логічним і доречним за даними похідними буде розширення *Розділу 9. Академічна мобільність*, доповнення наявного переліку учбових закладів за п.9.1. із залученням Київського національного університету будівництва та архітектури.

Програма містить перелік освітніх компонент, їх обсяг та логічну послідовність викладання; матрицю відповідності програмних компетентностей компонентам освітньої програми, матрицю забезпечення програмних результатів навчання відповідними компонентами освітньої програми; інформацію щодо форми атестації здобувачів вищої освіти зазначеного рівня.

Програма складена на основі компетентнісного відбору та передбачає набуття здобувачами знань, навичок та компетенцій, як теоретичних основ так і накопичення практичного досвіду. Загальні компетентності дозволяють отримати якісну базову підготовку, а спеціальні (фахові) компетентності – здобути необхідні знання, які забезпечують можливість розв'язання завдань в процесі формування засобами дизайну функціонально, естетично та ергономічно досконалих характеристик об'єктів дизайну в промисловій, побутовій, суспільній, соціокультурній сферах життєдіяльності людини.

Обсяг кредитів освітніх компонент прорахований для досягнення програмних результатів навчання, а послідовність їх викладання є логічною та обґрунтованою. Наявність

інформаційно-дослідницької моделювальної та переддипломної практик загальним обсягом 12 кредитів сприяє отриманню здобувачами освіти достатніх для самостійної праці практичних навичок.

Тривалість навчання становить 1 рік і 4 місяці і становить 90 кредитів. Зміст ОПП відповідає сучасним потребам галузі дизайну, а ресурсне, інформаційне і навчально-методичне забезпечення знаходяться на високому рівні і достатні для її реалізації.

Разом з тим слід відзначити, що досягнення мети забезпечення ринку праці України висококваліфікованими кадрами, яке безумовно сприятиме розвитку індустрії дизайну, наразі не є вичерпним чинником за наявних обставин. Саме сьогодні Україна вимушена виборювати не лише територіальну цілісність, а й інтелектуальну спадщину та творчі надбання і досягнення свого народу. В умовах часової реальності відбуваються набуття освітніх компонент з важливого ряду компетентностей, як то - світоглядна із розумінням предметної області і розуміння професії, з соціальною відповідальністю і громадянською свідомістю та збереженням національних духовних традицій; - громадянська здатність до реалізації прав і обов'язків громадянина України, здатність робити свідомий соціальний вибір діючі на підставі етичних суджень; повага до Батьківщини її символіки, традицій, мови, відданість народу, державі.

Набувається інший щабель їхнього змісту - не лише забезпечення життєдіяльності, а сталого виживання етносу із збереженням отриманої від пращурів ідентичності. Що для українців, на долю яких прийшовся гіркий і трагічний досвід, матиме підвищену актуальність у повоєнний період та дорівнює упереджуючим та вкрай необхідним заходам нагальної відсічі подальшим спробам загарбницького возвеличення, ганебних національних особливостей та фіктивного авторитету, яке черговий раз демонструє Росія. Ворог безумовно повернеться до своєї апробованої тактики після програшу. За історичними прикладами не треба ходити далеко: навіть підписуючи капітуляцію 1856 року, за Паризьким мирним договором Росія повернула Севастопіль – місто «своєї слави» лише у обмін на турецьку кріпость Карс, при цьому не дивує що сам договір протримався ...аж до 1870 року - початку нової війни.

Теперішні фахівці навіть опосередковано будуть залучені до інформаційного протистояння і повинні вміти чинити опір загарбницьким діям країни - агресора, якою є Росія і яка останніми сторіччями, незалежно від державного устрою звикла зазіхати на чужі території з привласненням здобутків, наукових відкриттів і досягнень та видатних імен.

Можливо наразі буде слушною сумісна ініціатива декількох закладів вищої освіти щодо внесення змін до документів регламентуючих на державному рівні освітній процес із розширенням номенклатури складових навчального процесу та її кредитної реструктуризації. Йдеться про номенклатуру програмних компетентностей, як загальних, так і фахових саме на останніх курсах навчання фахівців.

Запропоновані рекомендації не тягнуть по собі докорінних змін, а можуть бути включені для розширення загального обсягу освітньо-професійної програми та загальний обсяг вибіркового компонентів. У разі підтримки зазначеної ініціативи готові залучитись до співпраці з представництвом приватної проектної організації та Київського територіального осередку Співки дизайнерів України.

Усі компетентності та програмні результати навчання освітньої програми у редакції наданій для рецензування відповідають вимогам діючого Стандарту вищої освіти України.

З урахуванням наведеного вище вважаю, що освітньо-професійна програма «Дизайн» другого (магістерського) рівня вищої освіти за спеціальністю 022 «Дизайн» може використовуватися для підготовки магістрів на факультеті наземних споруд і аеродромів Національного авіаційного університету, як така що відповідає вимогам діючого Стандарту вищої освіти України за спеціальністю 022 «Дизайн», ОС Магістр, затвердженому наказом МОН України № 1433 від 21.12.2018.



Голова правління

Т.Макагон